

RECARO

RECARO Ergomed / Ergomed SAB*

*with side airbag



Hinweis für Deutschland

Diese Bedienungsanleitung muss aus Haftungs- und Informationsgründen unbedingt den Fahrzeugbedienungsanleitungen beigelegt werden.

A

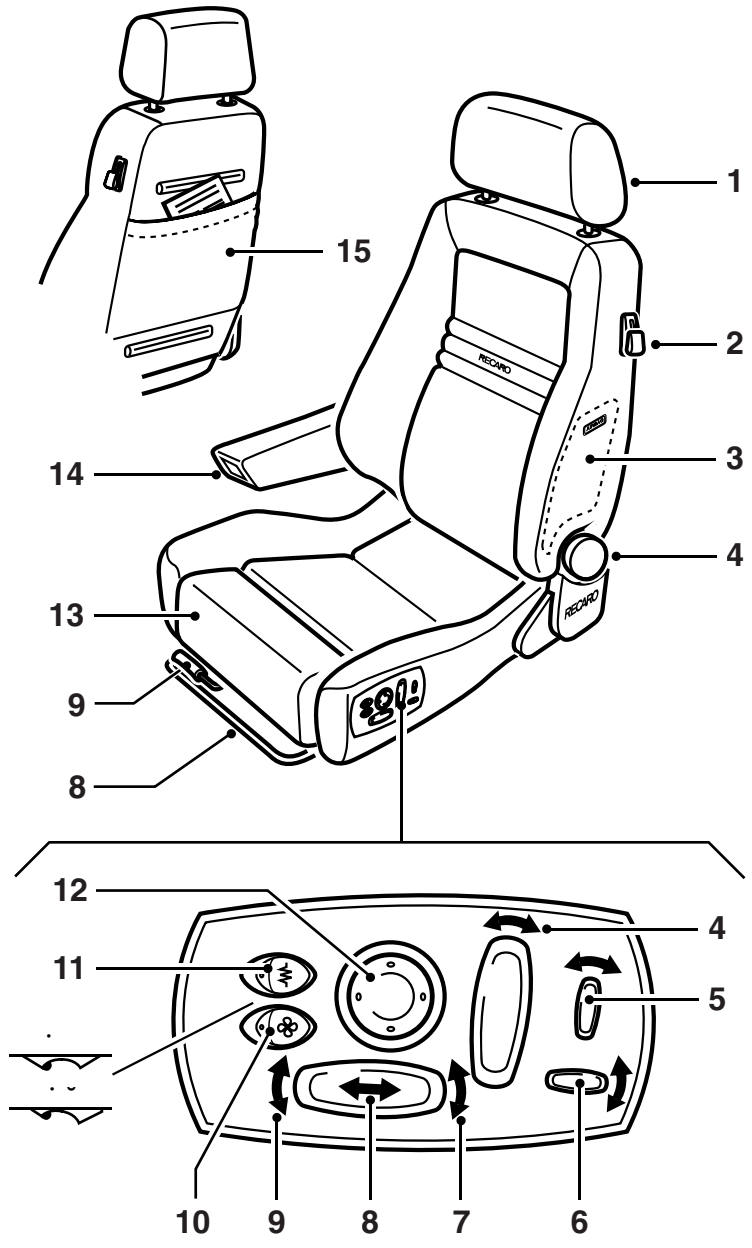

B

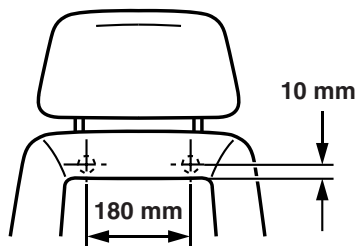
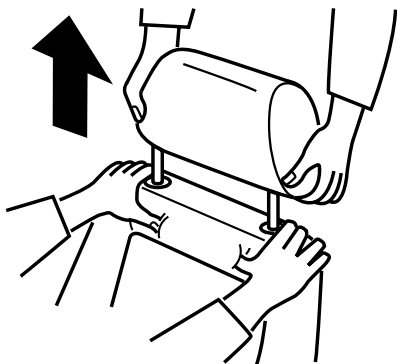

C

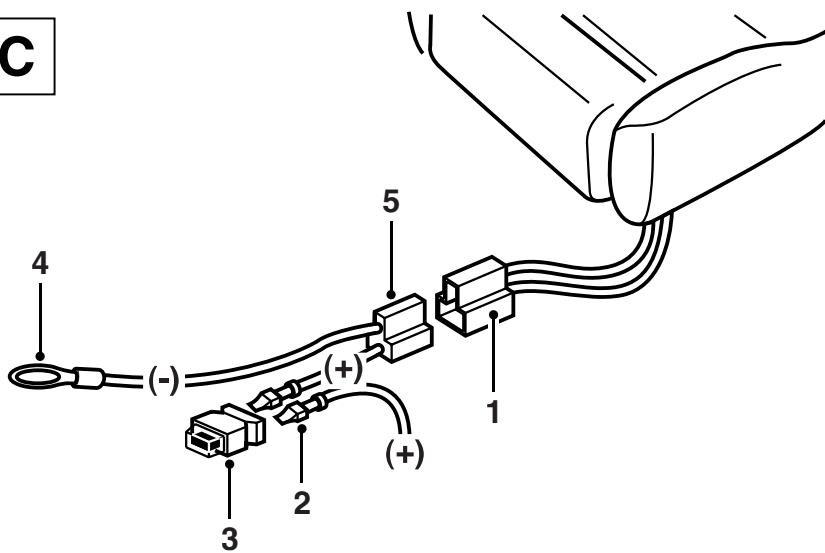

RECARO-istuimen toiminnot

Ergomed (ilman sivuturvatyynyä) ja Ergomed SAB (sivuturvatyynyn kanssa) ¹					
Nro		Rakenne			
		E basis	E klima	ES basis	ES klima
1	Niskatuet	käsisäättö	käsisäättö	käsisäättö	käsisäättö
2	Selkänöjan kääntö eteen	käsin	käsin	käsin	käsin
3	Sivuturvatyyny (SAB)	vakiona vain mallissa Ergomed SAB ¹			
4	Selkänöjan kaltevuussäättö	käsin	käsin	sähkö.	sähkö.
5	Selkänöjan sivutukien säättö	–	–	sähkö.	sähkö.
6	Istuinpinnan sivutukien säättö	–	–	sähkö.	sähkö.
7	Istuinkorkeuden säättö	sähkö.	sähkö.	sähkö.	sähkö.
8	Istuimen etäisyyden säättö polkimien suhteen	käsin ²	käsin ²	käsin ²	käsin ²
9	Istuinpinnan kaltevuussäättö	käsin	käsin	sähkö.	sähkö.
10	RECARO vent®	–	kyllä	–	kyllä
11	Istuinlämmitys	–	kyllä	–	kyllä
12	Ristiseläntulen (lordoosi) säättö Airmatic	sähkö.	sähkö.	sähkö.	sähkö.
13	Istuinpinnan pituussäättö	käsin	käsin	käsin	käsin
14	Käsinojat	lisävar.	lisävar.	lisävar.	lisävar.
15	Selkänöjatasku	kyllä	kyllä	kyllä	kyllä

¹ RECARO Ergomed SAB-istuimen asennus ainoastaan ajoneuvoihin, jotka ovat vakiona varustettu istuimessa olevilla sivuturvatyynyillä.

² Sähköinen säättö mahdollinen, kun ajoneuvo on vakiona varustettu istuimen sähköisellä etäisyyssäädöllä ja sähköisiä istuinkiskoja käytetään RECARO-istuimen asennuksen yhteydessä.

Tärkeää

Sähköisten toimintojen käyttöä varten virran on oltava kytkettynä.

Turvallisuutesi vuoksi

Huomioi

Valitessasi RECARO-istuimen olet päätenyt laadullisesti korkealuokkaiseen istuimeen. Tosin RECARO-istuinkin täyttää tehtävänsä autossa ainoastaan silloin, kun sitä käytetään oikein.

Jotta istuimesi olisi todella hyvin "istuva", voit sopeuttaa sen omiin mukavuusvaatimuksiisi. Nämä käyttöohjeet auttavat Sinua tekemään säädöt oikein. Lue siksi seuraavat sivut huolellisesti.

Pida käyttöohjeet aina mukana autossa.

Toivotamme hyvää matkaa!



Onnettomuusvaara

Jos yrität säätää istuinta ajon aikana, voit menettää auton hallinnan ja aiheuttaa onnettomuuden. Säädä sen vuoksi ainoastaan seisovan auton istuinta.

Tärkeää

Jos RECARO-istuinta ei käytetä näiden ohjeiden mukaisesti, istuinta tai sen laitteita muutetaan, ei RECARO ota mitään vastuuta istuimesta tai siitä aiheutuneista välillisistä vahingoista.

Kaikista RECARO-istuimen muutoksista tai virheellisestä käytöstä seuraa vastuuvelvollisuuden poistamisen lisäksi myös takuuoikeuksien menettäminen.

Tähän käyttöohjeeseen

Tämä käyttöohje sisältää erityisiä RECARO-istuinta koskevia turvallisuusohjeita, jotka koskettavat ja täydentävät ajoneuvosi käyttöohjetta.

Oman ja kolmannen osapuolen turvallisuuden vuoksi täytyy tätä käyttöohjetta kuljettaa mukana yhdessä ajoneuvosi käyttöohjeen kanssa, niin kauan kun ajoneuvossa on RECARO-istuin. Täten käytettävissä on kaikki tarpeelliset informaatiot.

Ohje

Kun ajoneuvosi on varustettu sivuturvatyynyjärjestelmällä, huomioi seuraavilla sivuilla olevat sivuturvatyynyjärjestelmiä koskevat turvallisuusohjeet.

Turvallisuusohjeet sivuturvatyynyjärjestelmiä varten



Kuolema tai vakava ruumiinvamma

Älä tee sivuturvatyynyjärjestelmään tai sen osiin mitään korjauksia, säätöjä tai irrotuksia ja asennuksia.

Sivuturvatyynyjärjestelmään kohdistuvia töitä saavat suorittaa ainoastaan koulutetut ammattihenkilöt. Suosittelemme ehdottomasti kääntymistä tällaisissa tapauksissa ammattiliikkeen puoleen. Erityisesti sivuturvatyynyn passivoinnin, sivuturvatyynyjärjestelmien tai istuinpäällysteiden asennustöiden yhteydessä.

Älä asenna oven tai istuimen alueelle minikäänlaista mukinpidintä tai muuta lisätarviketta, joka voisi estää sivuturvatyynyn aukeamisen.

Huomioi pääsääntöisesti ajoneuvosi käyttöohjeessa olevat ohjeet, erityisesti seuraavat ohjeet:

- kyseisen sivuturvatyynyn merkkivalon toiminnot ja toimintatapa
- sivuturvatyynyn laukeamista koskevat ohjeet
- korjaus, huolto ja erityiset ohjeet
- sivuturvatyynyn poiskytkentää (ja muita kyseessä olevia järjestelmiä kuten turvavyön kiristimet, kuljettajan tai etumatkustajan turvatyyny jne.) koskevat ohjeet
- ohjeet lastenistuinten kuljettamiseen
- etuturvatyynjen etäisyyksiin, vyön kulkuun ja istuinasemaan liittyvät ohjeet

Erityiset turvallisuus ohjeet integroidulla sivuturvatyynyllä varustettuja RECARO-istuimia varten

Sivuturvatyyny sijaitsee selkänojan oveen osoittavalla puolella. Asema on merkitty tekstillä "Airbag".

Istu turvallisesti

Sivuturvatyyny eivät ole turvavöiden korvikkeita ja ne tarjoavat lisäsuojan ainoastaan silloin, kun

- säädät istuimesi oikein (katso sivut 138 ja 139)
- istut mahdollisimman suorassa ja ryhdikkäästi
- et ajon aikana nojaa oveen (olemassa on huomattava loukkaantumisvaara sivuturvatyynyn auetessa)

Sivuturvatyynyn aukeaminen tapahtuu sekunnin murto-osissa ja kovalla nopeudella. Koska optimaalisesta sopeutuksesta huolimatta sivuturvatyynyn aukeamisen yhteydessä muodostuu suuri kitka kehon ja sivuturvatyynyn välille, suosittelemme ehdottomasti käytettäväksi soveltuvaa vaate-tusta mahdollisille sivuturvatyynyn koskettaville alueille (käsivarsien, rinnan ja olkapäiden alueelle).



Ei suojatoimintoa sivuturvatyynyn ollessa lauennut

Istuinta, jonka sivuturvatyyny on lauennut, ei saa enää käyttää.

Turvallisuusohjeet sivuturvatyynyjärjestelmiä varten

Turvallisuusohjeet lisätarvikkeita varten



Loukkaantumisvaara
käytettäessä väärä istuin- ja suojapäällysteitä

Missään tapauksessa ei saa käyttää sellaisia istuin- ja suojapäällysteitä, joita ei kirjaimellisesti ole hyväksytty käytettäväksi sivuturvatyynyllä varustettua RECARO-istuinta varten. Hyväksyntä kyseistä ajoneuvoa varten EI ole riittävä.

Koska ilmatyyny aukeaa istuimen selkänöjan sivusta, voi hyväksymättömiin istuin- tai suojapäällysteiden käyttö vaarantaa ajoneuvon matkustajien turvallisuuden. Sivuturvatyynyjärjestelmän virheetön toiminta ei ole enää taattu.

Turvallisuusohjeet irrotettujen sivuturvatyynyllä varustettujen istuinten varastointia varten



Sivuturvatyynyn
räjähdysaineesta aiheutuva
räjähdysvaara

Kuolema tai vakava ruumiinvamma
Sivuturvatyynyt sisältävät räjähdysainetta. Tämän vuoksi sivuturvatyynyllä varustetut istuimet täytyy varastoida siten, että ne eivät koskaan joudu lasten käsiin.

Varmista sähköliitännät lisäksi mukana toimitetulla kytkimellä, jotta koskettimia suojataan epäasialliselta käytöltä, epäpuhtauksilta ja vaurioitumisilta.

Suosittelomme varastointipaikkaa, jossa istuimet ovat suojattuina epäasialliselta käytöltä ja jossa ne eivät joudu äärimmäisten ympäristöolosuhteiden tai voimakkaiden lämpötilavaihteluiden kohteeksi.

Sivuturvatyynymoduuli on "ladattuna" myös istuinten ollessa irrotettuina. Tämän vuoksi irrotettuihin istuimiin kohdistuvia töitä saavat suorittaa ainoastaan ammattihenkilöstö.



Käyttö ainoastaan Euroopassa

Sivuturvatyynyllä varustettu RECARO-istuin on tarkastettu ja hyväksytty eurooppalaisen lain mukaisesti. Sivuturvatyynyjärjestelmää EI ole tarkastettu FMVSS:n (esim. USA:ssa voimassa olevien säännösten ja lakien) mukaan. Tämän vuoksi sivuturvatyynyllä varustettua RECARO-istuinta ei saa lähettää, viedä tai käyttää sellaisessa maassa, joissa vaaditaan FMVSS-hyväksyntä!

Hävittäminen/romuttaminen

Ajoneuvon romuttamisen yhteydessä on huomioitava ajoneuvon valmistajan voimassa olevat turvallisuusmääräykset.

Käänny sivuturvatyynyllä varustetun RECARO-istuimen romuttamisesta ammattiliikkeen puoleen.

Näin asennat RECARO-istuimesi



Loukkaantumisvaara asennettaessa

RECARO-istuimia saa asentaa ainoastaan ammattitaitoinen henkilöstö. Turvavyönkiristimien siirtotöiden, sivuturvavyöjen tai sen ohjausjohtojen asennustöiden yhteydessä tarvitaan korjaamossa ja varastossa räjähdysainelain mukainen valtuutus pyroteknisten turvajärjestelmien käsittelyä varten.

Ammattitaidoton asennus vähentää huomattavasti RECARO-istuimen suojaominaisuuksia.

Noudata siis asennuksessa ehdottomasti asennusohjeita, jotka on kiinnitetty kannattimeen. Jos ilmenee kyttävää, käänny kauppiasi puoleen.



Tulipalovaara

Epäasianmukaisesti suoritettu sähköliitäntä voi aiheuttaa oikosulkuja! Tämä voi johtaa tulipaloon ajoneuvossa ja täten aiheuttaa huomattavan vaaran turvallisuudelle ja terveydelle, pahimmassa tapauksessa jopa hengelle.

Huomioi

Istuimen asennus on tapahtuma, jossa tarvitaan huolellisuutta, rauhallisuutta ja tarkkuutta. Varmista tämän vuoksi ennen asennusta, että ajoneuvosi on pysäköity turvallisesti ja että säilytät tukevuuden koko työskentelyn ajan.

Asennusosat – kuva C uloskäätöpuolella

Löydät tarpeelliset asennusosat mukana toimitetusta kangaspussista.

Liitäntä ajoneuvon sähköverkkoon on riipuvainen ajoneuvotyypistä. Mukana toimitetut liitäntäosat sopivat useimpiin ajoneuvotyyppeihin.

Istuimen mukana toimitetaan:

- 1 johdinsarja pistokkeen kanssa (5)
- 1 rengasliitin (4) (maadoitusliitäntä)
- 1 lattapistoke (virtaliitäntä)
- 1 sulakkeen pidin (3), jossa 2 latta-pistoketta (2) ja yksi 15-A-sulake



Oikosulkuvaara

Irrota ajoneuvon akun kytkentä ennen sähköasennusta

Liitä mukana toimitettu johdinsarja (5) istuimella olevaan 2-napaiseen pistokkeeseen (1).

Huomioi istuimen säätömatka johtojen asennuksen yhteydessä.

Maadoitusliitäntä (–):

Asenna rengasliitin (4) ruskean johdon (–) päähän. Yhdistä tämä yhteen korin maadoituspisteeseen.

Virtaliitäntä (+):

Punainen johto (+) täytyy liittää yhteen sytytysvirran katkaisulla varustettuun liittimeen.

Näin asennat RECARO-istuimesi

Valitse ajoneuvotyypin mukaisesti

joko:

Sulakerasiassa vapaana olevaan, sytytysvirran katkaisulla varustettuun sulakkeen pitimeen.

Liitä punainen johto (+) lattapistokkeella sulakkeen pidikkeen liittimeen. Asenna yksi 15-A-sulake.

tai:

Sytytysvirran katkaisulla varustettuun liittimeen varmistamattomalla puolelle ennen sulakerasiaa.

Tässä tapauksessa täytyy punaiseen johon (+) asentaa mukana toimitettu sulakkeen pidin (3) 15-A-sulakkeen kanssa.

Kiinnitä erityistä huomiota siihen, että sulakkeen pidin on mahdollisimman lähellä liittintä ja että siihen päästään helposti käsiksi. Aseta tulojohdon lyhyt, varmistamaton osa erittäin huolellisesti, siten ettei oikosulkua voi muodostua.

Varusta molemmat johdon päät yhdellä lattapistokkeella (5) ja kytke ne sulakkeen pitimeen (3).

Asenna mukana toimitettu 15-A-sulake sulakkeen pitimeen (3).

Istuimen käytön/lasten istuimen tunnistus:

Etumatkustajan istuimet voivat olla varustettuina istuimen käytön tunnistuksella. Näiden tehtävänä on tunnistaa, onko etumatkustajan istuimella henkilö, lastenistuin vai onko istuin vapaana. Määritetyistä tuloista riippuen ohjataan etumatkustajan turvatyynyä (etuturvatyyny) ja mahdollisesti turvavyönkristintä tai sivuturvatyynyä. Mikäli tämä koskee ajoneuvoasi, on sinun huomioitava seuraavat:

Anna ajoneuvosi valmistajan valtuutetun korjaamon kytkeä istuimen käytön tunnistus pois toiminnasta.



Etumatkustajan etuturvatyynystä aiheutuva loukkaantumisvaara

Etuturvatyynyt ovat RECARO-istuimen asennuksen jälkeen aina aktiivisia. Poiskytkentää ei tapahdu tapauksissa, jolloin istuin on vapaana tai istuimelle on asennettu lastenistuin. Tästä syystä tällaisissa tapauksissa ei koskaan saa etumatkustajan istuimelle asentaa lastenistuinta.



Lastenistuinien merkintä

Turvajärjestelmät lastenistuinien käyttöä varten ovat ajoneuvotyypistä riippuvaisia. Lastenistuinien tunnistus ei ole enää käytössä sen jälkeen, kun etumatkustajan istuimeksi on asennettu RECARO-istuin. Ajoneuvon asiakirjojen ja lastenistuinien ohjeen perusteella on tarkastettava uudelleen, saadaanko etumatkustajan istuimella käyttää lastenistuinta. Katso informaatiot ajoneuvossa mahdollisesti olevien ohjeiden tekemiseksi lukukelvottomaksi ajoneuvokohtaisesta asennusohjeesta, joka löytyy RECARO-konsolista.

Käsinojen asennus

Käsinojat eivät ole toimitettaessa asennettuina RECARO-istuimeen ja ne toimitetaan erillisen asennusohjeen kanssa.

Asenna käsinojat erillisessä asennusohjeessa kuvatulla tavalla.

Näin käytät RECARO-istuintasi

Puhdistusohje

Puhdista RECARO-istuimesti pehmusteiden puhdistusaineella. Testaa puhdistusaineen vaikutus varmuuden vuoksi ensin istuimen näkymättömissä olevaan kohtaan.

Katso tekstin ohella sivuilla 4 ja 5 olevia piirroksia.

Istuimen optimaaliset säätömahdollisuudet on kuvattu sivuilla 138 ja 139.

1 Niskatuki Kuva A

Niskatuen (1) korkeutta ja kaltevuutta voidaan säätää.

Vedä tai työnnä niskatuki varovasti halutulle korkeudelle.

Niskatuen irrotus Kuva B

Tunnustele molempien käsien peukaloilla pehmusteessa oleva vapautus. Paina samanaikaisesti molempia vapautuksia. Painokohdat on esitetty piirroksessa. Pyydä sitten toista henkilöä vetämään niskatuki ylöspäin pois paikaltaan.

Niskatuen asennus

Työnnä niskatuki selkänöjan molempiin reikiin ja paina alaspäin, kunnes kuulet sen lukittuvan.



Loukkaantumisvaara

Istuimen hyväksyntä on voimassa vain niskatuen ollessa asennettuna paikalleen, sillä jos niskatuki on poistettu, vähenevät RECARO-istuimen suojaominaisuudet huomattavasti.

Aja siis aina niskatuki asennettuna.

2 Selkänöjan taittaminen eteen Kuva A

Selkänöjan lukitus voidaan avata ja selkänöja taittaa eteenpäin. Vedä tätä varten selkänöjan vasemmalla tai oikealla puolella olevaa vipua ylöspäin.

Kun käännät selkänöjan taas takaisin, se lukittuu alkuperäiseen asentoonsa. Tarkasta tällöin aina, että selkänöja on kunnolla lukittunut.

4 Selkänöjan kaltevuuden säätö – Kuva A

Käsin

Voit siirtää RECARO-istuimen selkänöjan haluttuun asentoon kiertämällä toista kahdesta käsipyörästä. Voit kallistaa selkänöjan aina lepoasentoon saakka.

Sähköisesti

Paneelissa olevalla kytkimellä voit siirtää selkänöjan haluttuun asentoon.

Selkänöjan ala-asento: Paina kytkintä taaksepäin. Voit kallistaa selkänöjan aina lepoasentoon saakka.

Selkänöjan pystyasento: Paina kytkintä eteenpäin.

5 Selkänöjan sivutukien säätö (vain malli ES) Kuva A

Selkänöjan sivutuet säädetään käyttöketässä olevalla keinukytkimellä.

Paina keinukytkintä eteenpäin säätääksesi sivutukia kapeammaksi. Paina keinukytkintä taaksepäin säätääksesi sivutukia leveämmäksi.

Näin käytät RECARO-istuintasi

6 Istuinpinnan sivutukien säätö (vain malli ES) Kuva A

Istuinpinnan sivutuet säädetään käyttökentässä olevalla keinukytkimellä.

Paina keinukytkintä ylöspäin säätääksesi sivutukia kapeammaksi. Paina keinukytkintä alaspäin säätääksesi sivutukia leveämmäksi.

7 Istuinkorkeuden säätö Kuva A

Kytkimellä voit säätää RECARO-istuimen istuinkorkeuden yksilöllisesti.



Puristumisvaara

Korkeussäädön yhteydessä muutat tilan suhteita. Varmistu, ettei kukaan kosketa kädellä istuimen alle tai aseta jalkaansa sinne.

Kun paina kytkintä takaa ylöspäin, istuintaso nousee.

Kun paina kytkintä takaa alaspäin, istuintaso laskee.

8 Istuimen etäisyyden säätö polkimien suhteen Kuva A

Auton tyypistä riippuen tähän on kaksi mahdollisuutta. RECARO-istuin on asennettu käyttäen joko RECARO-adapteria ja sarjavalmistettuja istuinkiskoja tai RECARO-kannatinta ja RECARO-istuinkiskoja.



Puristumisvaara

Säädettäessä istuinta pituussuunnassa, muutat tilan suhteita. Varmistu, ettei kukaan kosketa säätöalueelle tai laita aseta jalkaansa istuimen alle tai istuinkiskojen alueelle.

Käsin

RECARO-adapteri ja sarjavalmistettiset istuinkiskot (ilman kuvaa)

Tässä tapauksessa voit siirtää RECARO-istuinta eteen- ja taaksepäin kuten olet tottunut tekemään sarjavalmistetulla istuimella. Jos et kuitenkaan ole täysin varma, noudata auton käyttöohjetta.

RECARO-kannatin ja RECARO-istuinkisko – Kuva A

Säädä tässä tapauksessa RECARO-istuin säätövipun avulla.

Irrota lukitus nostamalla säätövipua niin, että istuinta voidaan työntää eteen- tai taaksepäin. Kun istuin on halutussa kohdassa, päästä säätövipu irti. Pidä huolta siitä, että istuin lukittuu molemmilta puolilta ja että säätövipu palaa alkuperäiseen asentoon.

Sähköisesti

Kun ajoneuvossa on vakiona sähköinen etäisyyden säätö tai RECARO tarjoaa sellaisen lisävarusteena, voidaan tätä toimintoa käyttää kytkimellä.

Paina keinukytkintä ajosuuntaan eteenpäin lyhentääksesi istuimen etäisyyttä polkimiin. Paina keinukytkintä ajosuuntaa vasten taaksepäin kasvattaaksesi istuimen etäisyyttä polkimiin.

9 Istuinpinnan kaltevuussäätö

Sähköisesti (vain malli ES)

Kuva A

Istuimen kaltevuutta voidaan säätää portaattomasti käyttökentässä olevalla kytkimellä.

Kun painat kytkintä edestä ylöspäin, istuinpinnan etureuna nousee. Kun painat kytkintä edestä alaspäin, istuinpinnan etureuna laskee.

Näin käytät RECARO-istuintasi

Käsin (vain malli E)

Kuva A

Kun nostat vapautusvipua, voit säätää istuimen kaltevuuden. Istuimen ollessa halutussa kohdassa, päästä säätövipu irti. Pidä huolta siitä, että istuin lukittuu ja että vipu palaa alkuperäiseen asentoon.

10 RECARO vent®

Kuva A

Paina tuuletuksen käynnistämiseksi kytkintä edestä (korotetulta kohdalta). Kytke lämmitys pois painamalla kytkintä vastakkaiselta puolelta.



Loukkaantumiswaara

RECARO vent® -järjestelmällä varustetun istuimen selkänöjan takaosassa on tuuletusrakoja. Varo siis erityisesti etteivät lapset tartu näihin tuuletusrakoihin tai tuki niitä.

Ohje

Jos RECARO vent® tuuletusjärjestelmä on vahingoittunut, se voi aiheuttaa vetoa munaisten alueelle.

Älä aseta sen vuoksi särmikkäitä tai raskaita esineitä istuimelle, äläkä seiso tai polvistu istuimelle.

Missään tapauksessa ei istuimessa saa käyttää sellaisia suojapäällysteitä tai muita suojuksia, joita ei kirjaimellisesti ole hyväksytty käytettäväksi RECARO vent® -järjestelmällä varustettua RECARO-istuinta varten. Käytettäessä hyväksymättömiä päällysteitä, ei RECARO vent® -järjestelmän moitteeton toiminta ole enää varmistettu. Pahimmassa tapauksessa tuuletusjärjestelmä tuhoutuu.

11 Istuinlämmitys

Kuva A

Kytke lämmitys päälle painamalla kytkimen painokohtaa.

Tietyn alkulämmitysajan kuluttua lämmitin pitää istuin- ja selkänöjatyynyissä määrätyn, miellyttävän lämpötilan.

Kytke lämmitys pois painamalla kytkintä vastakkaiselta puolelta.



Sähköisku- ja ylikuumentumisvaara

Jos istuinlämmityksen lämmitysmatot ovat vahingoittuneet, on olemassa sähköiskun vaara.

Älä aseta sen vuoksi särmikkäitä tai raskaita esineitä istuimelle, äläkä seiso tai polvistu istuimelle.

Älä käytä istuimella suojapäällisiä tai muita peitteitä istuimen ylikuumentumisen välttämiseksi.

12 Ristiseläntuen (lordoosi) säätö –

Airmatic

Kuva A

Istuessa selkäranka rasittuu aivan erityisesti lantion alueelta. Sopivalla tuennalla voidaan välttää kipujen ja vaurioiden muodostumiset. RECARO-istuimessa tämä on otettu erityisesti huomioon käyttämällä suljettua kuppimaista selkänöjaa ja ergonomista pehmustetta.

Selkänöjatyynyn alla on kaksi puhallettava ilmatyynyä. Paneelissa olevalla kytkimellä voit täyttää tai tyhjentää ilmatyynyjä.

Paina molempien ilmatyynyjen täyttämiseksi kytkintä edestä. Paina molempien ilmatyynyjen tyhjentämiseksi kytkintä takaa.

Paina kytkimen yläosaa siirtääksesi ristiseläntuen painopistettä ylöspäin. Paina kytkimen alaosaa siirtääksesi painopistettä alaspäin.

Näin käytät RECARO-istuintasi

Ohje

Nojan erittäin hyvän profiilin ansiosta ilmaa tarvitsee pumpata vain vähän.

13 Istuintason pituuden säätö

Kuva A

RECARO-istuimen istuintason etuosassa on säädettävä pehmusteosa.

Istuudu istuintason pituuden säätämistä varten istuimeen. Nosta reisiä hieman ylös. Paina pehmusteosan alla keskellä olevaa kahvaa ylöspäin ja työnnä pehmusteosaa eteenpäin haluttuun asentoon. Kun haluat lyhentää istuintason pituutta, paina kahvaa ylöspäin ja vedä pehmusteosaa itseesi päin.

14 Käsinojat

Kuva A

Käsinojien kaltevuutta voidaan säätää ja ne voidaan tarvittaessa kääntää ylös pois tieltä.



Käyttölaitteiden estämisestä aiheutuva onnettomuusvaara

Säädä käsinojat siten, että vaihteiden tai seisontajarrun (käsijarrun) käyttämiseen ei missään tapauksessa voi tulla mitään estettä.

Pidä vapautuspainike painettuna, kun käännät käsinojan alas tai haluat kallistaa sitä enemmän alaspäin.

Käännä käsinojat ylös tai säädä niiden kaltevuutta ylöspäin, vetämällä niitä yksinkertaisesti ylöspäin. Tällöin käsinoja lukittuu kuuluvasti useisiin tasoihin.

15 Selkänojatasku

Kuva A

Selkänojan taskuun voidaan laittaa kevyitä ja ohuita esineitä.

Näin säädät RECARO-istuimen parhaiten

Tämän kuvauksen tarkoituksena on auttaa Sinua saamaan ortopedisesti oikea istuma-asento. Väärä istuma-asento voi aiheuttaa selkäkipuja, keskittymiskyvyn heikkenemistä ja nopeaa väsymistä. Säädä siksi RECARO-istuin huolellisesti tässä kuvatussa järjestyksessä.

Istuimen asennon on oltava sellainen, että ulotut hyvin ohjauspyörään, polkimiin ja käyttölaitteisiin. Lisäksi Sinulla pitäisi olla mahdollisimman hyvä näkyvyys kaikkiin suuntiin sekä ajoneuvon kojelautaan ja käyttölaitteisiin.

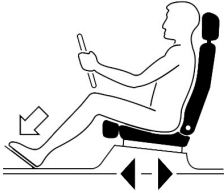

1. Istuimen etäisyys polkimien suhteen

Istu siten, että takamus on aivan kiinni selkänojassa.

Säädä istuimen etäisyys siten, että polkimen ollessa painettuna alas jalka on vielä koukistettuna.



2. Selkänojan kaltevuus

Istu siten, että takamus on aivan kiinni selkänojassa.

Säädä selkänoja siten, että ulotut ohjauspyörään käsien ollessa koukistettuina ja olkapäälueen nojatessa selkänojaan.

Olkapäiden kosketuksen selkänojaan tulisi säilyä ohjauspyörää käännettäessä.

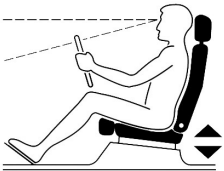

3. Istuinkorkeus

Säädä istuin niin korkealle kuin on tarpeen.

Sinulla on oltava mahdollisimman hyvä näkyvyys kaikkiin suuntiin sekä ajoneuvon kojelautaan ja käyttölaitteisiin.

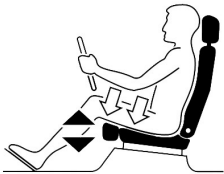

4. Istuinpinnan kaltevuus

Säädä istuinpinnan kaltevuus siten, että voi painaa helposti polkimia.

Reisien tulee olla kevyesti ja ilman painetta istuintyyntyn päällä.

Näin säädät RECARO-istuimen parhaiten



5. Istuintason pidennys

Säädä siirrettävä pehmustusosa siten, että reidet lepäävät istuintason päällä lähes polvitaiveeseen saakka.

Nyrkkisääntö:

Ennen polvitaivetta on jätävä 2 – 3 sormenleveyden verran vapaata tilaa.



6. Selkätuki (Airmatic)

Huolehdi säädettäessä siitä, että lantioseudun selkäranka tukeutuu luonnolliseen muotoonsa. Liikaa eteenpäin työntämistä on vältettävä.

Ajoneuvossa istuminen rasittaa selkärankaa erityisesti lantion alueelta. Sopivalla tuennalla estetään kipujen ja vaurioiden syntyminen.

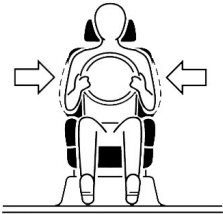

7. Sivutuki

Säädä sivutuki niin lähelle kehoa, että ylävartalo pysyy paikallaan mutta ei puristu.

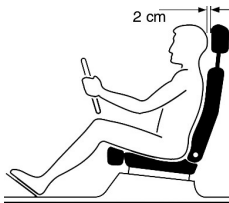

8. Niskatuet

Niskatuen yläreunan on oltava vähintään silmien korkeudella, mieluiten pääläen korkeudella. Valitse kaltevuus siten, että etäisyys päähän on noin kaksi senttimetriä.

Tarkasta nyt, "istuuko" istuin. Korjaa tarpeen vaatiessa säädöt samassa järjestyksessä.

Maahantuoja:



Kiviaidankatu 2 A • 00210 Helsinki
Puhelin (09) 674 500
risto.virtala@bayermann.fi